

气垫缓冲包装系统

SL-02S 操作说明书 (V1.2)



目录

1、重要声明.....	3
1.1 版本信息.....	3
2、安全注意事项.....	3
3、简介.....	4
4、选型指南.....	6
5、产品概述.....	7
5.1 气泡用途.....	7
5.2 优秀特性.....	8
5.3 技术参数.....	9
6.0 系统概述.....	11
6.1 系统说明.....	11
6.2 操作程序.....	11
6.3 系统部件.....	11
6.4 数字面板及操作说明.....	12
7.0 机器维护.....	15
7.1 保养与维修.....	15
7.1.1 预防性维护.....	15
7.2 维修程序.....	15
7.2.1 更改保险丝.....	16
7.2.2 更改加热丝.....	17
7.2.3 更换刀片.....	17
7.2.4 更改铁氟龙皮带.....	17
7.2.5 更改胶轮.....	18
8.0 故障检修.....	18
8.1 制作充气袋相关问题.....	18
8.2 机器常见故障及排除方法.....	20
9.0 清单.....	22
9.1 装箱清单.....	22
9.2 易耗品清单.....	22
10.0 联系我们.....	23

1、重要声明

请您在使用前仔细阅读本手册，操作不当，有可能对产品造成损害；本产品为带电工作产品，请注意用电安全。若不按照本手册的说明，采取不得当的操作，因而造成的财产损失和人身伤害，本公司不承担责任。此条如有与当地法律法规相抵触之处，以当地法律法规为准。

如果您使用了本产品，意味着您同意以上声明，若您不同意以上声明，则请您与销售方联系。



1.1 版本信息

版本：V1.2

发布日期：2018 年 9 月

2、安全注意事项

为了您的安全，请仔细阅读本书。

	<p>电源</p> <p>本设备的正常工作电源为 220V 的交流电，请确保在此电压范围内使用本产品。</p>
	<p>非专业人员请勿拆卸</p> <p>本设备没有配备维修配件供用户自行维修使用，请不要自行打开机箱进行操作。自行拆卸有可能导致设备受到不可恢复的损伤，若有维修需要，请联系售后人员。</p>

	<p>确保接地良好</p> <p>为了保障使用者的人身安全，在使用前，请确保电源线缆接地良好。</p>
	<p>注意防潮</p> <p>保持使用环境的干燥，若设备不慎受潮，请不要接入电源，应将设备干燥后再使用。</p>
	<p>远离易爆品</p> <p>不要在易燃易爆环境中使用本产品。</p>
	<p>防止液体或导电碎片进入机箱内部</p> <p>应严防液体或金属碎末等导电物质进入设备机箱内部，如若发生，应立即断电，在清除异物后方可重新接入电源。</p>
	<p>当心烫手</p> <p>机器在工作过程中，加热模块部份会产生高温，严禁以身体任何部位去触摸，否则容易引起烫伤</p>

3、简介

SL-02S 台式迷你型缓冲气垫机是由原始起泡机的基础上开发研制而成的，其相比于原始起泡机机身更加的小巧精致，外壳更加的坚固耐损。更拥有操作简便，无需另配气源，运行速度快等一系列特性，其各方面优良的特征使其更好地满足了工业生产的需求。并且与配套

使用的膜卷是真正生物降解的原料生产的，这样就减少了塑料垃圾的污染，符合了环保理念。其先进的理念、卓越的系统及稳定的性能已获得广大用户的认可。



缓冲气垫包装系统用于包装现场，根据现场需求即时将卷材制造成缓冲气垫，即需即取，消除了传统材料的运输和仓储问题。放于桌面即可使用，它的轻便和齐全的功能将使您爱不释手：

- 省钱——和传统的缓冲包装方案相比，系统节省了大量的成本和仓储空间
- 节约空间——小巧的机器可置于任何桌面或固定于墙壁，节约了更多的空间
- 快速——每分钟可生产 12 米长度的缓冲气垫
- 万能——全能机器可适用于 200、400 宽幅等 10 多款式的气垫卷膜
- 操作——操作简单，更换卷膜方便
- 应用——适用广泛，箱包填充、电子行业、邮购、网购、物流、直销业、汽车零部件、航空零部件、军用、模特衣架、电动工具、制药、美容化妆品、工艺品、陶瓷、玻璃、运输过程中所有易损品

气垫胶膜——做你想要的气垫

我们有多种气垫规格，总有一款适合你！

4、选型指南

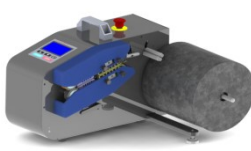
机器型号		SL-02	SM-02	SL-02S	SM-02S
照片					
适用 气泡 膜类 型 (mm)	200 *100	<input checked="" type="checkbox"/>	<input checked="" type="checkbox"/>	<input checked="" type="checkbox"/>	<input checked="" type="checkbox"/>
	200 *120	<input checked="" type="checkbox"/>	<input checked="" type="checkbox"/>	<input checked="" type="checkbox"/>	<input checked="" type="checkbox"/>
	200 *130	<input checked="" type="checkbox"/>	<input checked="" type="checkbox"/>	<input checked="" type="checkbox"/>	<input checked="" type="checkbox"/>
	200 *150	<input checked="" type="checkbox"/>	<input checked="" type="checkbox"/>	<input checked="" type="checkbox"/>	<input checked="" type="checkbox"/>
	200 *200	<input checked="" type="checkbox"/>	<input checked="" type="checkbox"/>	<input checked="" type="checkbox"/>	<input checked="" type="checkbox"/>
	200 *260	<input checked="" type="checkbox"/>	<input checked="" type="checkbox"/>	<input checked="" type="checkbox"/>	<input checked="" type="checkbox"/>
	200 *300	<input checked="" type="checkbox"/>	<input checked="" type="checkbox"/>	<input checked="" type="checkbox"/>	<input checked="" type="checkbox"/>
	葫芦膜 400	<input type="checkbox"/>	<input type="checkbox"/>	<input checked="" type="checkbox"/>	<input checked="" type="checkbox"/>
	葫芦膜 600	<input type="checkbox"/>	<input type="checkbox"/>	<input checked="" type="checkbox"/>	<input checked="" type="checkbox"/>
	双排/四连排	<input type="checkbox"/>	<input type="checkbox"/>	<input checked="" type="checkbox"/>	<input checked="" type="checkbox"/>
速度 (m/Min)		0~12	0~22	0~12	0~25
宽电压(AC110~220V)		<input checked="" type="checkbox"/>	<input checked="" type="checkbox"/>	<input type="checkbox"/>	<input type="checkbox"/>
安全 智能	温度控制	<input checked="" type="checkbox"/>	<input checked="" type="checkbox"/>	<input checked="" type="checkbox"/>	<input checked="" type="checkbox"/>
	设定米数	<input checked="" type="checkbox"/>	<input checked="" type="checkbox"/>	<input checked="" type="checkbox"/>	<input checked="" type="checkbox"/>
	自动停机	<input checked="" type="checkbox"/>	<input checked="" type="checkbox"/>	<input checked="" type="checkbox"/>	<input checked="" type="checkbox"/>
	网兜控制	<input checked="" type="checkbox"/>	<input checked="" type="checkbox"/>	<input checked="" type="checkbox"/>	<input checked="" type="checkbox"/>
	收卷器控制	<input type="checkbox"/>	<input type="checkbox"/>	<input checked="" type="checkbox"/>	<input checked="" type="checkbox"/>
	风道控制	<input checked="" type="checkbox"/>	<input checked="" type="checkbox"/>	<input checked="" type="checkbox"/>	<input checked="" type="checkbox"/>
功率 (W)		240	240	200	350
最大风压 (KPa)		6.5	4.1	6.5	11.5
整机重量 (KG)		8	11	7.5	11.5
整机尺寸 (mm)		350*250*200	400*263*233	350*330*201	376**330*271
环境温度		-10℃~40℃			
机器颜色		无光灰砂纹		户外银灰 1000	

5、产品概述

5.1 气泡用途





5.2 优秀特性

5.2.1 设计结构合理，操作简洁

5.2.2 金属外壳，不易损坏

5.2.3 数字面板可自由设置温度、风量、转速及定量

5.2.4 膜架设置人性化，便于单人装卸缓冲卷膜

5.2.5 机身设计小巧灵活，占用空间少，工作速度快，能适用大多数场所的工作需求

5.2.6



- ✓ **长寿命**：无刷电机, 无使用寿命隐患。
- ✓ **超安静**：正弦波控制, 减少噪音。
- ✓ **高稳定**：加热 PWM 调制, 高效, 稳定。
- ✓ **智能型**：自动温度检测, 智能温度控制。
- ✓ **更安全**：故障自动停机, 避免安全隐患。
- ✓ **超高速**：速度高达每分钟 12 米。

5.3 技术参数

电源：AC 220V 50HZ

额定功率：200W

运行速度：0-12m/min

整机重量：7.5KG

SL-02S 气垫缓冲包装系统

外形尺寸：350*330*201mm (长 x 宽 x 高)

气垫尺寸：见选型手册

APF WA20010020

卷膜尺寸：200MM 宽*600M 长

气垫规格：200MM*100MM

单卷气垫个数：6000 个

胶膜厚度：20um



气垫承重：约 40KG 静压

APF WA20020035

卷膜尺寸：200MM 宽*350M 长

气垫规格：200MM*200MM

单卷气垫个数：1750 个

胶膜厚度：35um

气垫承重：约 50KG 静压



6.0 系统概述

6.1 系统说明

气垫缓冲包装系统用于现场包装,根据现场需求即时将卷材制造成缓冲气垫,即需即取,消除了传统材料的运输和仓储问题

6.2 操作程序

1. 操作人员将材料卷正确装载到机器的托料轴上。
2. 将机壳后盖处开关拨至 ON 位置,按下面板 START 键,机器开始运转充气,一键启动,操作简单。

SL-02S 具有“手动模式”及“自动模式”两种模式可供选择。在“手动模式”(定量为 0)状态下,操作者只需轻轻按下开始“Start”按钮开始生产缓冲气垫。停止生产是按下停止“Stop”按钮即可。在“自动模式”状态下,你可以设置你所需制造的气垫米数(定量设置指定数字)。长按“SET”至闪烁,按住“向上”“向下”按钮调整到您所需的米数即可。设置完成后,机器将在生产完你所需数量的气垫后停止。机器运行中,如需暂停,请按下开始/停止“Start/Stop”按钮。如需继续时仅按下开始“Start”键即可

6.3 系统部件

1. 托料轴及其附件

将托料轴安装到如下图

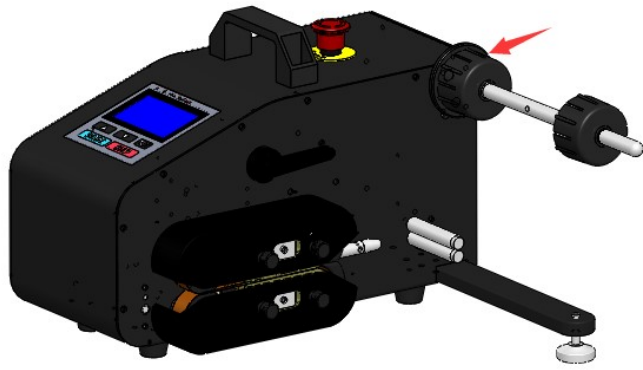

2. 电源线

将此电源线与额定电压插座连接

3.地脚支架安装

工具：M5 内六角扳手，首先将地脚支架取出，用扳手将 3 颗螺丝拧下，再将地脚支架插到机器内部，最后将 3 颗螺丝锁紧即可。

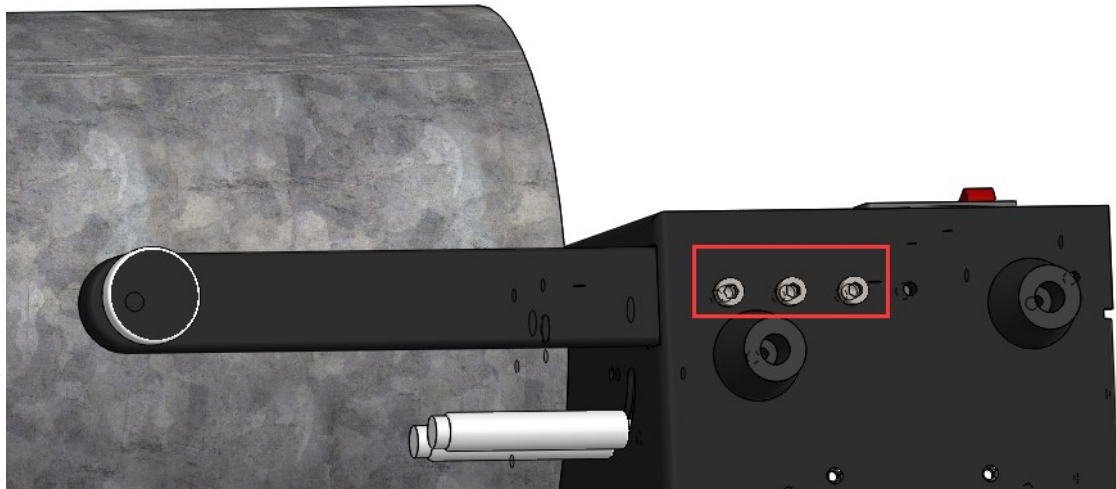

6.4 数字面板及操作说明

控制面板图片



1、 面板控制键介绍

▲：增加按键 ▼：减少按键 SET：设置按键
START：开始按键 STOP：停止按键

2、 操作说明

(1)通电后，进入起始界面

(2)长按 SET 按键控制，待显示界面上的数字闪烁由▲、▼按键调节温度、风量、转速、定量、卷膜类型、语言选项、预热时间、设定各值，选择下一项就按 SET 键。

(3)调节完毕后，长按 SET 键保存

(4)保存后，按 START 键启动开始运行



(5)卷膜类型选择:待界面到第二页, PRODUCT(0~9)

机器可预留设置 9 组参数, 更换不同类型的薄膜选择相应的产品数就可以, 简单方便快速更换。

出厂设置 2: 代表 200 型气泡

4: 代表 400 型葫芦泡

(6)LANGUAGE(0~1):0 0 表示中文操作系统

1 表示英文操作系统

(7)PRE-HEAT TIME:15 表示当前启动时预热时间为 1.5s

(8)NO FILM STOP:1 0 表示取消无膜自动停止功能

1 表示当前设置为无膜机器会自动停止状态

3. 遇到急停情况, 请按下红色的“急停按钮”。此时, 机器将会马上停止运行。重新启动机器需转动“急停按钮”, 使机器将回到正常的操作模式。

备注：“急停按钮”仅用于紧急状况下骤停，平时请使用开始/停止

“Start/Stop”键启动/关闭机器

7.0 机器维护

充气袋仅用作包装材料。



警告！该包装袋不可用作漂浮装置。



警告！该包装袋不可用作玩具。



警告！该包装袋不可用作枕头。

7.1 保养与维修

7.1.1 预防性维护

- ⚠️ 警告！进行保养或维修时，保持 SL-02S 气垫缓冲机控制开关处于闭合状态并拔掉电源线，否则可能引起触电。

气垫缓冲制造系统 SL-02S 计划	事项	操作
每周	清洁	清理系统所有灰尘和残渣碎片，包括主动滚轮和材料感应器。
每月	检修	检查零件损耗： • 铁氟龙环形带 • 主动滚轮（左侧滚轮）
每年	联系客服	安排现场系统检修： • 授权经销商检修或 • 代理商检修

7.2 维修程序

7.2.1 更改保险丝

所需工具

- 小螺丝刀

1. 将充气式 SL-02S 气垫缓冲制造系统控制开关调至 OFF 并拔掉电源线。

 **警告！** 未关闭控制开关或未拔掉电源线，可能导致电击。

2. 取下系统原有保险丝

- 保险丝盒置于电源线插座下部。
- 移出保险丝盘。
- 用小螺丝刀将保险丝从保险丝盘底部孔顶出。

3. 安装新保险丝：

- 定位保险丝。
- 将保险丝盒固定位置。

4. 插上电源线并开启控制开关。



7.2.2 更改加热丝

所需工具：M4 和 M3 内六角扳手

- 1、将 SL-02S 气垫缓冲机控制开关调至 OFF 并拔掉电源线。
- 2、首先拧下小手拧螺丝，将整个加热块取下
- 3、取下系统原有加热丝
 - 加热丝置于加热块上的俩端铜块。
 - 取下铜块。
 - 用扳手将加热丝从铜块上取出。
- 4、安装新加热丝：
 - 将等长的加热丝固定在铜块上。
 - 将铜块固定到加热块上。
- 5、插上电源线并开启控制开关。

7.2.3 更换刀片

工具：2.5 号扳手十字螺丝刀

- 用扳手将侧盖固定螺丝全部取下，拿下侧盖。
- 将刀架固定螺丝取下，拿出整体刀架。
- 将刀片固定螺丝取下，更换新的刀片。

7.2.4 更改铁氟龙皮带

- 取下小手拧螺丝，将环形外罩取下。
- 将抬起结构把手抬起。
- 拿掉旧铁氟龙皮带，换上新的铁氟龙皮带即可。

7.2.5 更改胶轮

- 取下小手拧螺丝，将环形外罩取下。
- 将抬起结构把手抬起，取下铁氟龙皮带。
- 用 2.5 内六角扳手将螺丝取出，拿掉旧胶轮，换上新的胶轮。

8.0 故障检修

8.1 制作充气袋相关问题

问题	原因	建议解决方法
8.1.1 材料停止 传送—充气装置 上的两个滚轮停 止运转。	<ol style="list-style-type: none"> 1. 系统关闭 2. 材料感应器未感应到 动作— 预设计无膜自 动关闭系统。 3. 控制器或插座上电源线 未连接。 4. 供电中断。 5. 系统保险丝熔断。 6. 电气故障或机械故障 	<ul style="list-style-type: none"> • 开启控制开关 • 重新闭合、开启控 制开关—调整传 感器位置 • 检查电源线是否与 控制器和额定电 压插座相连接— 见 • 检查设备供电。 • 更换保险丝—见 7.2.1 更换保险 丝。 • 联系授权经销商或

SL-02S 气垫缓冲包装系统

		代理商。
--	--	------

问题	原因	建议解决方法
8.1.2 材料 传送正常， 包装袋未充 气。	<ol style="list-style-type: none"> 1. 鼓风机电源线未与控制器连接。 2. 鼓风机堵塞。 3. 电气故障或机械故障。 	<ul style="list-style-type: none"> • 将鼓风机电源线与控制器相连。 • 取出堵塞物。 • 联系授权经销商或代理商。

问题	原因	建议解决方法
8.1.3 材料 传送正常， 包装袋已充 气，未密封。	<ol style="list-style-type: none"> 1. 材料卷装载不正确。 2. 铁氟龙封口带有缺陷或脏物。 3. 加热丝损坏 4. 材料卷本身有缺陷。 5. 电气故障或机械故障。 	<ul style="list-style-type: none"> • 重新装载材料卷 • 清空储袋箱或清除堆积。 • 更换加热丝见 7.2.2 更改加热丝 • 联系授权经销商或代理商。 • 装载另一材料卷 • 联系授权经销商或代理商。

问题	原因	建议解决方法
----	----	--------

<p>8.1.4 充气袋漏气。</p>	<p>1. 材料卷装载不正确。</p> <p>2. 铁氟龙封口带有缺陷或脏物。</p> <p>3. 材料卷本身有缺陷。</p> <p>5. 电气故障或机械故障。</p>	<ul style="list-style-type: none"> • 重新装载材料卷 • 装载另一材料卷 • 更换铁氟龙胶带或清除脏物 • 材料卷返厂—联系授权经销商或代理商。 • 联系授权经销商或代理商。
---------------------	--	--

8.2 机器常见故障及排除方法

编号	故障信息	图片展示	发生的原因	解决方案
<p>1</p>	<p>加热丝断线</p>		<p>1、固定加热块上的加热丝的螺丝没有固定紧；</p>	<p>将固定加热丝的螺丝拧紧</p>
			<p>2、插在电路板上的加热丝端子或者温度传感器端子没有接触好；</p>	<p>检查端子压的是否合格，确保与铁端子接触良好；</p>
			<p>3、加热丝长时间使用后造成断线情况；</p>	<p>更换加热丝</p>

SL-02S 气垫缓冲包装系统

2	成品满料 超限		当外部传感器检测到满料时，通过航空插头将信号传给主板	将卷好的膜安放到别的地方，按 STOP 回到主界面即可。
3	材料短缺		1、这是无膜停提示信息，确保机器有无膜；	将气泡膜安装在机器上之后，再启动机器
			2、在有膜的情况下仍提示该信息，检查走膜传感器是否正常；	检修传感器的检测距离或者更换传感器
编号	故障信息	图片展示	发生的原因	解决方案
4	已完成设定米数		当设置了操作界面的“定量”时，会出现该信息。 例如定量设为2，机器启动后走膜量达到2m后，机器自动停机，并提示该信息。	按 STOP 键回到操作界面

SL-02S 气垫缓冲包装系统

5	温度传感器异常		<ol style="list-style-type: none"> 1、 机器内部温度传感器线端子没有插好 2、 温度传感器损坏 	<ol style="list-style-type: none"> 1、 重新插好端子 2、 更换新的温度传感器
6	高温预警		<ol style="list-style-type: none"> 1、 温度传感器监测过高, 导致停机 2、 温度传感器损坏 	<ol style="list-style-type: none"> 1、 停机一会, 重新启动 2、 更换新的温度传感器

9.0 清单

9.1 装箱清单

品名	数量	用途
主机	1 台	
托料轴	2 套	1 英寸 2 英寸切换
铁氟龙环形带	2 条	备用
电源线	1 根	
地脚支架	1 套	

9.2 易耗品清单

SL-02S 气垫缓冲包装系统

序号	名称	规格	图片	单机用量	不含税单价	小计	说明
1	铁氟龙皮带			2 个	18	36	
2	胶轮			2 套	40	80	氟胶轮+铝芯
3	贴膜			1 个	25	25	
4	刀片			1 个	45	45	
5	加热块整套			1 套	200	200	

10.0 联系我们

保修范围

- 我司提供的所有设备保修一年。人为因素及易损件除外。

安装和使用过程中您有任何的问题，可以通过以下方式联系我们：

电话：022 65290460

Email: jet.power@163.com

<http://www.jiede-tech.com/>

您也可以通过以上任何一种联系方式联系我们以获取更多的正确使用气垫机的方法。但是我们保留更新气垫机以及手册而不通知之前用

户的权利。

天津捷得科技有限公司